



# Введение

---

Благодарим вас за приобретение процессора мультиэффектов **A1 FOUR/A1X FOUR**.

Этот процессор мультиэффектов даёт доступ ко множеству эффектов, включая дисторшн, хорус и ревербератор, которые можно использовать для изменения звучания. Вы можете сохранять комбинации эффектов и настройки параметров в патчи, чтобы впоследствии использовать их. Переключаясь между патчами, можно добиться радикально иного характера звучания.

Понимание особенностей каждого эффекта важно для того, чтобы наиболее эффективно использовать процессор. Отключая по очереди эффекты в пресете, можно изучить, как тот или иной эффект влияет на звучание. Если разница в звучании не так очевидна, попробуйте отключить все эффекты, кроме одного, и изменять его параметры. Порядок эффектов в цепи также имеет значение. Поэкспериментируйте с порядком эффектов, чтобы добиться желаемого звучания.

Данное устройство даёт большие возможности по управлению звучанием. Надеемся, что вы будете с удовольствием пользоваться им долгие годы.

## Основные характеристики **A1 FOUR/A1X FOUR**

### Лёгкий в управлении

---

Вы можете легко добиться нужного звучания, как при использовании аналоговых эффектов.

### Микрофонный адаптер МАА-1

---

Также эффекты можно применить к акустическому инструменту, подключив микрофон через разъем XLR с помощью МАА-1. Кроме того, функция фантомного питания (+48 В) позволяет использовать микрофоны-петлички и другие конденсаторные микрофоны.

### Эффекты, оптимизированные для использования с акустическими инструментами

---

В дополнение к основным эффектам последней серии G, этот процессор включает в себя хорошо зарекомендовавшие себя акустические гитарные эффекты серии AC, а также эффекты, оптимизированные для различных акустических инструментов. Во время живого выступления вы можете не беспокоиться насчёт возникновения обратной связи благодаря встроенному эффекту Anti-feedback. С помощью приложения Guitar Lab (есть версии для Mac и Windows) вы можете добавлять на устройство эффекты из онлайн-коллекции, а также редактировать и сохранять собственные патчи.

### Универсальные ритмические паттерны

---

В процессор встроены базовые ритмические паттерны, которые можно использовать для различных жанров.

### 30-секундный лупер

---

В лупер можно записать паттерн длительностью до 30 секунд. Более того, это удобно при игре на акустических инструментах без усиления, потому что установка лупера в начале цепи эффектов позволяет воспроизводить звук один раз, а затем изменять его с помощью лупера без дополнительного воспроизведения.

### Настраивайте эквалайзер быстро и просто

---

В режимах MEMORY и STOMP доступен трёхполосный эквалайзер (НЧ, СЧ, ВЧ) и регулировка громкости. С помощью эквалайзера вы можете с лёгкостью откорректировать звучание вне зависимости от условий работы.

### Долгая работа от батарей

---

При использовании 4 батареек AA и с выключенной подсветкой длительность работы устройства составляет 18 часов.

# Термины

---

## Патч

В патчах сохраняются параметры эффектов, а также их статус (Вкл./Выкл.). Все эффекты сохраняются в патчах. В одном патче может храниться до 5 эффектов, а всего **A1 FOUR/A1X FOUR** вмещает 50 патчей.

## Банк

Группа из 10 патчей называется "банк". Переключая банки, можно быстро выбрать нужный патч. Всего в процессоре **A1 FOUR/A1X FOUR** доступно 5 банков.

## Тип эффекта

Типы эффектов могут быть различные, например, такие как: дисторшн, хорус и ревербератор. Эффекты определенного типа можно добавлять в патчи.

## Режим MEMORY

Этот режим позволяет выбирать патчи с помощью футсвитча.

## Режим STOMP

Этот режим позволяет включать или выключать выбранный эффект с помощью футсвитча.

## Режим EDIT

В этом режиме можно редактировать тип и параметры эффектов в патче.

## Функция PRESELECT (следующий патч)

Эта функция позволяет выбрать следующий патч, не переключаясь на него.

## Функция BANK HOLD (только текущий банк)

Эта функция ограничивает выбор патчей текущим банком.

## Автосохранение

Эта функция позволяет автоматически сохранять изменения параметров эффектов в патч.

## Режим экономии

В этом режиме устройство отключится автоматически после 10 часов простоя.

## Режим Anti-feedback (анти-обратная связь)

С помощью этой функции можно распознать и обрезать диапазон частот, который подается обратно, чтобы его уменьшить.

# Содержание

<b>Введение</b> .....	2	<b>Настройки питания и дисплея</b> .....	37
<b>Термины</b> .....	3	Установка типа батарей .....	37
<b>Содержание</b> .....	4	Режим экономии .....	38
<b>Устройство A1 FOUR/A1X FOUR</b> .....	5	Время подсветки дисплея .....	39
<b>Элементы интерфейса</b> .....	7	Контрастность дисплея .....	40
<b>Установка батарей</b> .....	9	<b>Тюнер</b> .....	41
<b>Подключение устройств</b> .....	10	Включение тюнера .....	41
Подключение микрофона через MAA-1 .....	11	Настройка инструментов .....	41
<b>Эквализация и регулировка уровня сигнала на выходе</b> .....	13	Настройка тюнера .....	43
<b>Патчи (режим MEMORY)</b> .....	14	<b>Предотвращение обратной связи</b> .....	45
Переключение в режим MEMORY .....	14	<b>Ритм-паттерны</b> .....	46
Выбор патчей и банков .....	15	Режим ритм-паттернов .....	46
Настройка патчей .....	16	Настройка ритм-паттерна .....	47
<b>Включение/выключение эффектов с помощью футсвитча (режим STOMP)</b> .....	18	Включение/выключение ритм-паттерна .....	48
Переключение в режим STOMP .....	18	Список ритм-паттернов.....	49
Включение и выключение эффектов .....	19	<b>Лупер</b> .....	50
<b>Редактирование эффектов (режим EDIT)</b> .....	20	Включение лупера .....	50
Переключение в режим EDIT .....	20	Настройка лупера .....	51
Выбор эффектов .....	21	Запись и воспроизведение фрагментов .....	53
Включение и выключение эффектов .....	21	Запись фрагментов с наложением .....	54
Изменение типа эффектов .....	22	Удаление фрагментов .....	55
Настройка параметров эффекта .....	23	<b>Педаль экспрессии (только в A1X FOUR)</b> .....	56
Изменение порядка эффектов .....	24	Настройка эффектов .....	56
<b>Управление патчами</b> .....	25	Настройка педали .....	57
Сохранение патчей .....	25	<b>Прошивка</b> .....	59
Переключение патчей .....	27	Просмотр версии прошивки.....	59
Настройка общего темпа .....	29	Обновление прошивки .....	60
Функция автосохранения .....	30	Сброс настроек.....	61
Функция PRESELECT .....	33	<b>Устранение неисправностей</b> .....	62
Функция BANK HOLD .....	36	<b>Технические характеристики</b> .....	63

# Устройство A1 FOUR/A1X FOUR

## Путь сигнала

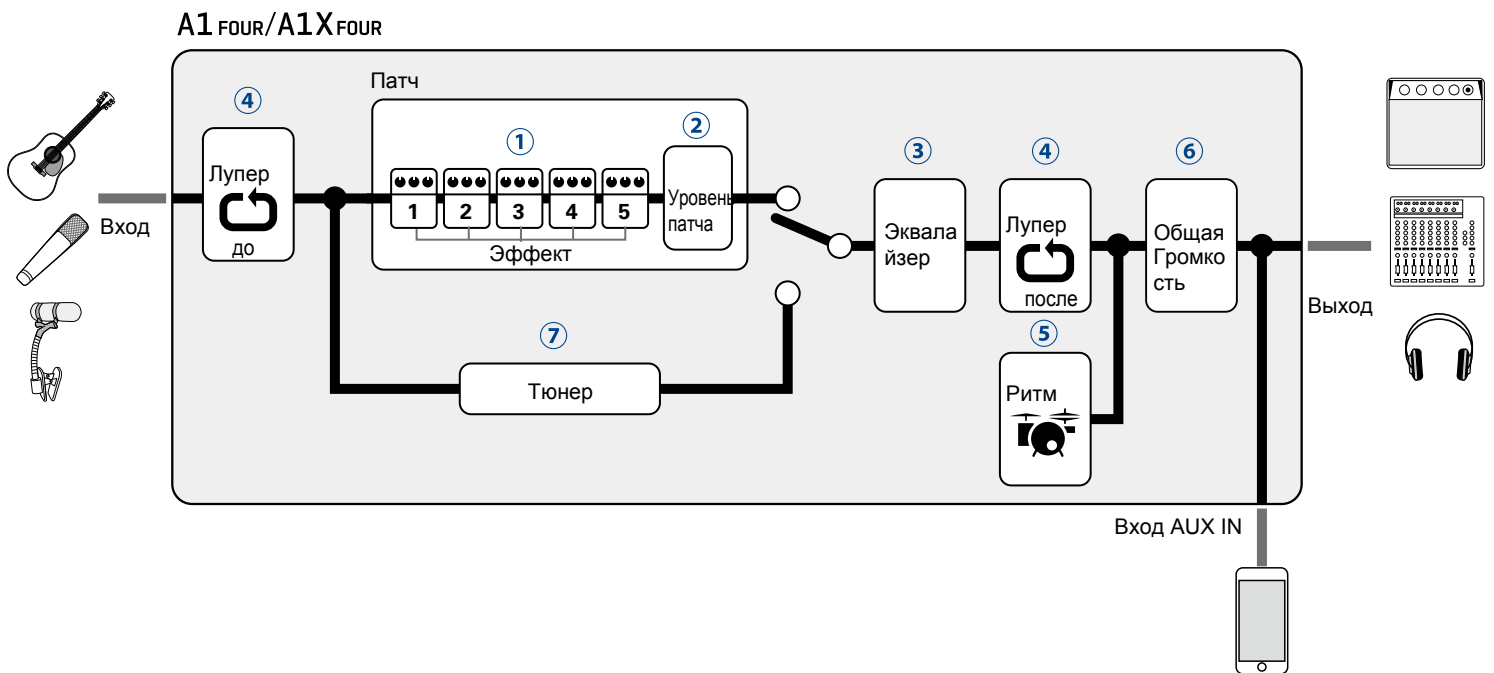

- ① Входящий сигнал с инструмента проходит через цепь эффектов 1 – 5.  
(→ [“Патчи \(режим MEMORY\)” стр. 14](#))
- ② Регулировка громкости патча.  
(→ [“Патчи \(режим MEMORY\)” стр. 14](#))
- ③ Эквализация сигнала. Эта настройка сохраняется даже при изменении патча.  
(→ [“Эквализация и регулировка уровня сигнала на выходе” стр. 13](#))
- ④ Музыкальную фразу можно закольцевать с помощью лупера. Т. может быть установлен до или после эффектов и эквалайзера.  
(→ [“Лупер” стр. 50](#))
- ⑤ Барабанные звуки можно воспроизводить с помощью встроенных ритм-паттернов.  
(→ [“Ритм-паттерны” стр. 46](#))
- ⑥ Регулировка общей громкости сигнала.  
(→ [“Эквализация и регулировка уровня сигнала на выходе” стр. 13](#))
- ⑦ Эта функция помогает настроить подключенный инструмент.  
(→ [“Тюнер” стр. 41](#))

## ■ Структура данных (патчи/банки)

В A1 FOUR/A1X FOUR можно сохранить до 50 патчей

Патчи группируются в банки по 10 патчей.

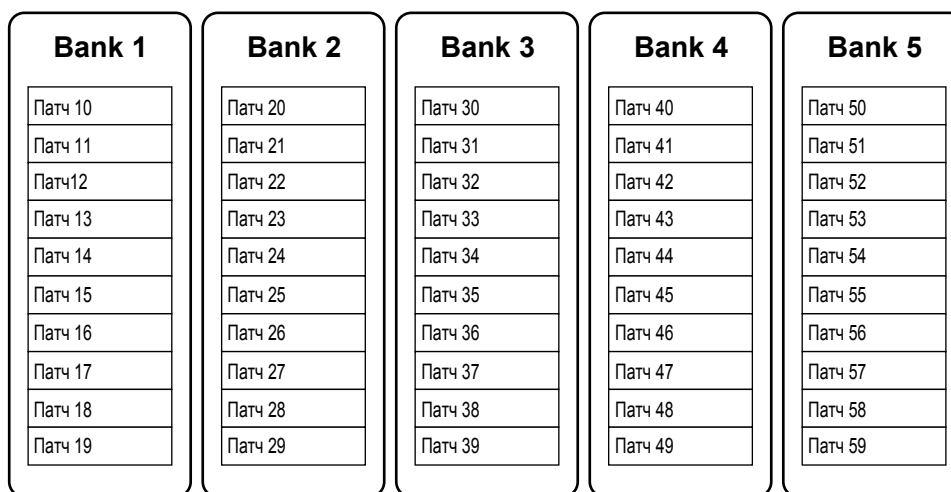

## ■ Режимы работы устройства

В A1 FOUR/A1X FOUR три режима работы для различных задач.

### • Режим MEMORY

В этом режиме можно выбирать патчи.

([Патчи \(режим MEMORY\)](#) стр. 14)

### • Режим STOMP

В этом режиме можно включать и выключать эффекты в патче с помощью футсвитча.

([Включение и выключение эффектов \(режим STOMP\)](#) стр. 18)

### • Режим mode

В этом режиме можно редактировать эффекты в патче и настраивать их параметры.

([Редактирование эффектов \(режим EDIT\)](#) стр. 20)

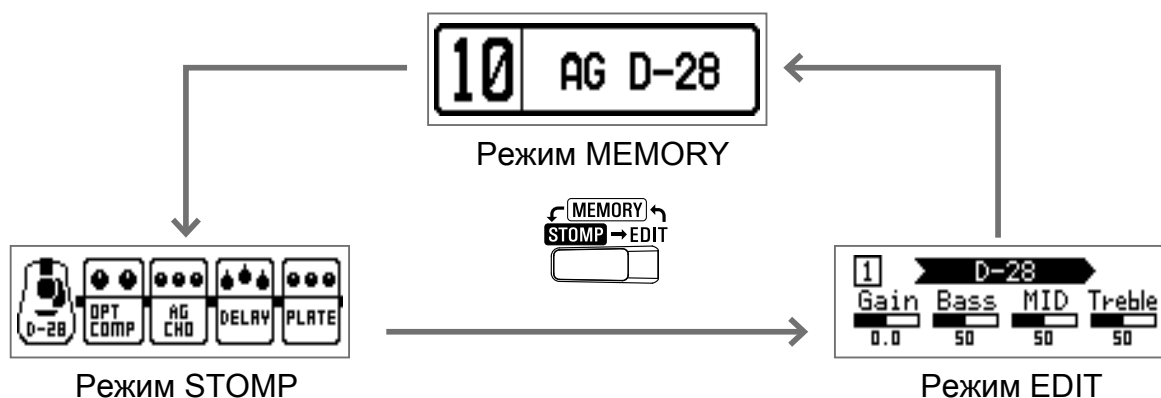

# Элементы интерфейса

## ■ Передняя панель

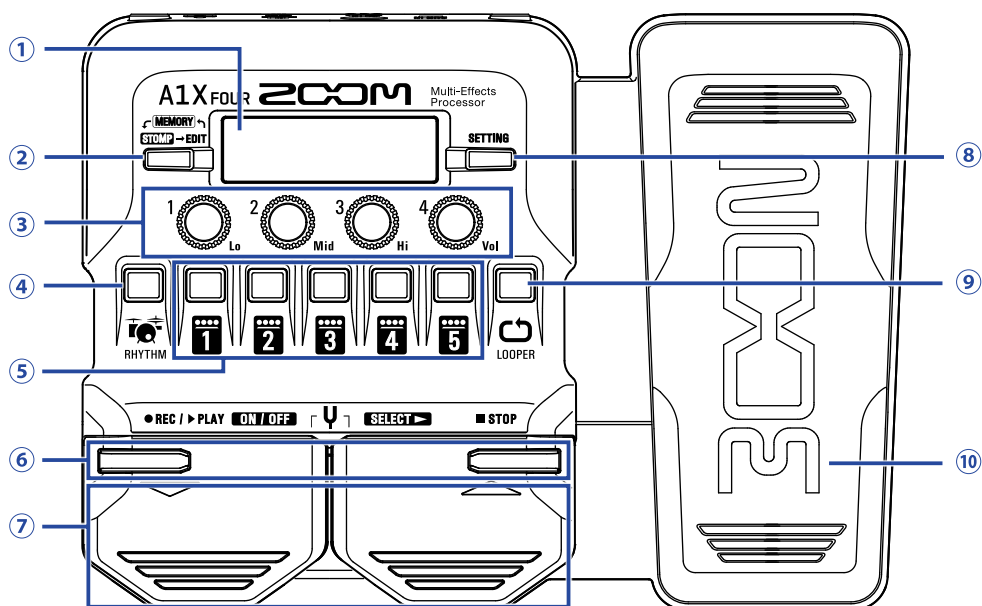

### ① Дисплей

На дисплее отображается различная информация, например выбранный патч, эффекты и их параметры.

### ② Переключатель режимов

Нажмите несколько раз, чтобы выбрать режим MEMORY, STOMP или EDIT.

### ③ Регуляторы параметров

С их помощью можно настроить параметры эффектов, а также произвести другие настройки.

### ④ Кнопка RHYTHM

Эта кнопка включает ритм-аккомпанемент.

### ⑤ Кнопки эффектов/банков

В режиме MEMORY они используются для выбора банка.

В режиме STOMP они используются для включения или выключения эффекта.

В режиме EDIT они используются для выбора, включения и выключения эффектов.

### ⑥ Кнопки ▼/▲

В режиме EDIT они используются для переключения эффектов. Такие же функции у педалей ▼/▲.

### ⑦ Педали ▼/▲

В режиме MEMORY они используются для переключения патчей. В режиме STOMP они используются для выбора, включения и выключения эффектов.

### ⑧ Кнопка SETTING

Эта кнопка открывает экран настроек.

### ⑨ Кнопка LOOPER

Эта кнопка включает лупер.

## ⑩ Педаль экспрессии (только в A1X<sub>FOUR</sub>)

Если выбран эффект из категории PEDAL, то с помощью педали можно регулировать интенсивность → эффекта. (["Настройка эффектов педали" стр. 56](#))

## ■ Задняя панель

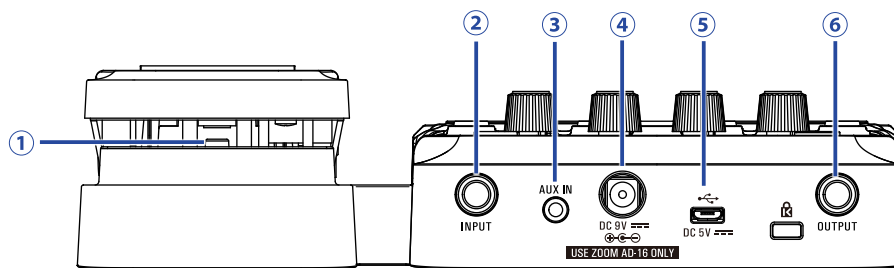

### ① Педаль (только в A1X<sub>FOUR</sub>)

Если выбран эффект из категории PEDAL, то с помощью педали можно включать или выключать эффект.

### ② Входной разъем (jack)

Сюда подключается инструмент.

### ③ Вход AUX IN

Сюда можно подключить внешнее аудиоустройство.

---

#### Подсказка

Сигнал со входа AUX IN направляется непосредственно на выход, минуя эффекты.

---

### ④ Разъем для адаптера

Сюда подключается фирменный сетевой адаптер (ZOOM AD-16).

### ⑤ USB порт

С помощью USB-порта можно подключиться к компьютеру. В приложении Guitar Lab вы можете управлять патчами, редактировать и добавлять эффекты. Также к USB-порту можно подключить внешний источник питания.

### ⑥ Выходной разъем (jack)

Сюда подключается усилитель или наушники.

# Установка батарей

1. Откройте отсек для батарей в нижней части устройства и установите 4 батареи типа AA.

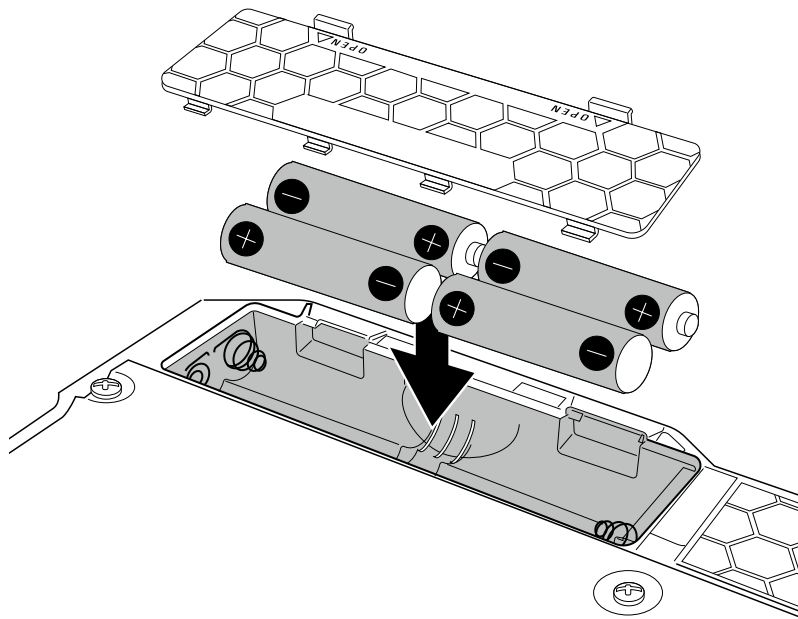

2. Закройте крышку отсека для батарей.

## Примечание

Для корректного отображения оставшегося заряда батарей необходимо установить тип батарей.  
( → [“Установка типа батарей” стр. 37](#) )

## Подсказка

- Вы также можете подключить устройство к сети с помощью фирменного адаптера (ZOOM AD-16).
- Также устройство может питаться от внешнего источника питания через USB.

## Режим экономии

- По умолчанию режим экономии включен, поэтому при простое более 10 часов устройство автоматически выключается.
- В экране настроек вы можете отключить режим экономии. ( → [“Режим экономии” стр. 38](#) )

# Подключение устройств

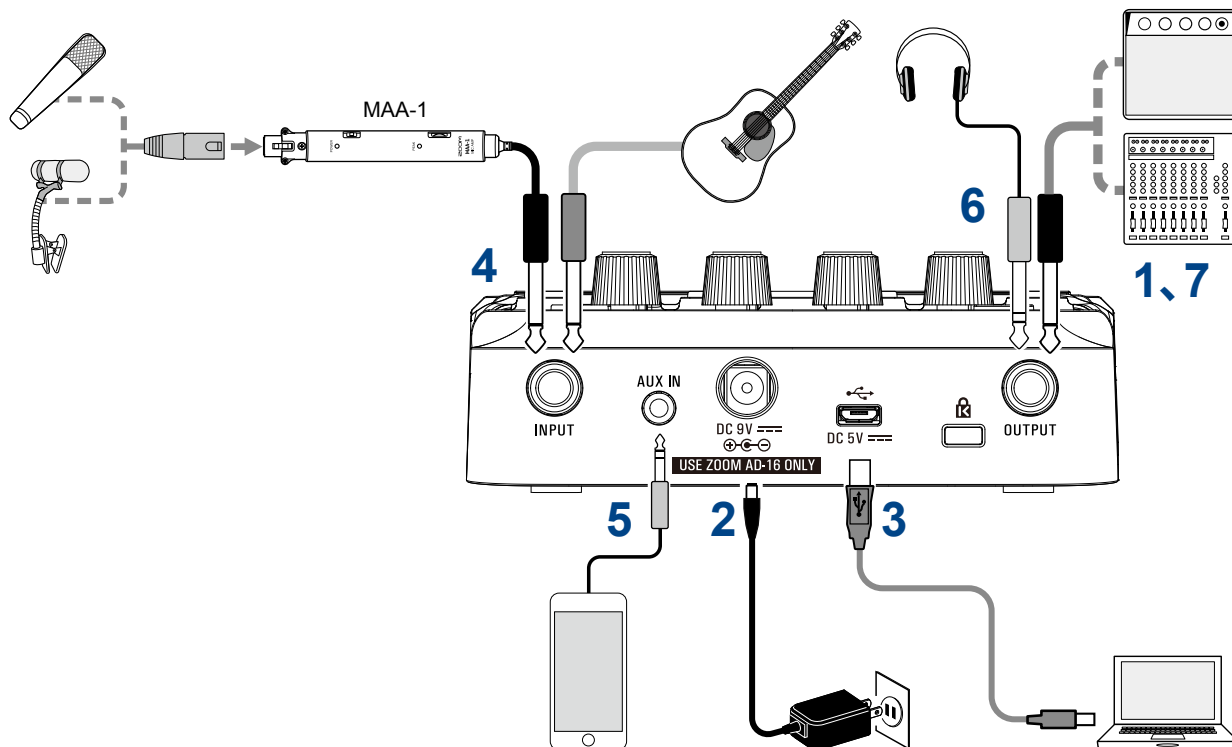

1. Поставьте на минимум громкость внешнего устройства.
2. Подключите устройство к сети с помощью адаптера (ZOOM AD-16). **A1 FOUR/A1X FOUR** автоматически включится.
3. При необходимости подключите устройство к компьютеру с помощью USB-кабеля (не входит в комплект).

При подключении USB **A1 FOUR/A1X FOUR** автоматически включится.

## Guitar Lab

С помощью приложения Guitar Lab вы можете управлять патчами, редактировать и добавлять эффекты с компьютера.

Скачать Guitar Lab можно с официального сайта ZOOM ([www.zoom.co.jp/](http://www.zoom.co.jp/)).

4. Подключите инструмент ко входу INPUT.  
При работе от батарей **A1 FOUR/A1X FOUR** автоматически включится при подключении инструмента.  
Подключите микрофон через MAA-1. → ( [“Подключение микрофона через MAA-1” стр. 11](#) )
5. Для использования внешнего входа подключите портативный аудиоплеер или другое устройство ко входу AUX IN.

## Подсказка

Сигнал со входа AUX IN направляется непосредственно на выход, минуя эффекты.

6. Подключите усилитель или наушники к выходу OUTPUT.
7. Отрегулируйте громкость внешнего устройства.

## Подключение микрофона через МАА-1

Используйте адаптер МАА-1 для подключения микрофона к **A1 FOUR/A1X FOUR**. Его можно использовать с инструментами, которые не имеют звукоснимателей, включая губные гармошки, скрипки, трубы, саксофоны и другие струнные и медные духовые инструменты.

### Вставьте батареи в МАА-1

1. Нажмите и сдвиньте крышку отсека для батарей вниз, чтобы открыть ее.

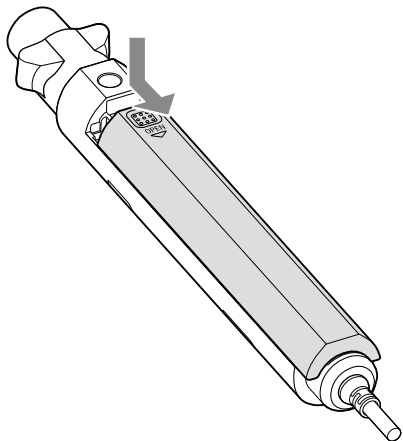

2. Вставьте 2 батареи типа АА.

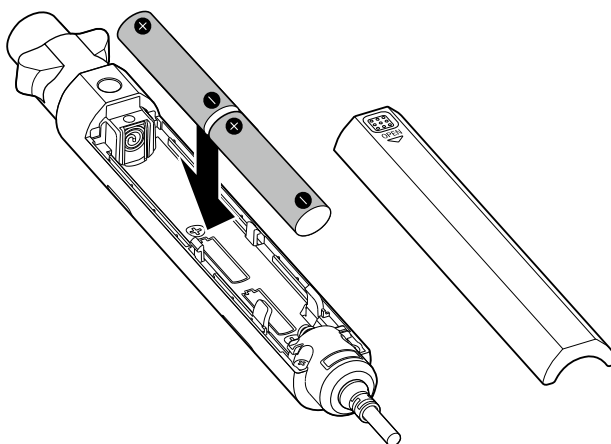

3. Закройте крышку отсека для батарей.

## Включите МАА-1.

---

1. Нажмите ON  чтобы включить.

POWER

 индикатор загорится красным.

При подключении конденсаторного микрофона или другого устройства, требующего фантомного питания, установите параметр +48 В.

### Примечание

При подключении устройств, не совместимых с фантомным питанием, не следует устанавливать этот параметр, так как это может привести к повреждению устройства.



до +48 В.

## Регулировка уровня входного сигнала МАА-1

---

1. Вращайте .

Отрегулируйте так, чтобы индикатор <sup>PEAK</sup>  загорелся зеленым.

Если уровень входного сигнала слишком высокий, индикатор <sup>PEAK</sup>  загорится красным.

# Эквализация и регулировка уровня сигнала на выходе

1. В режиме MEMORY или STOMP вращайте  $1 \text{ Lo}$  –  $4 \text{ Vol}$ .

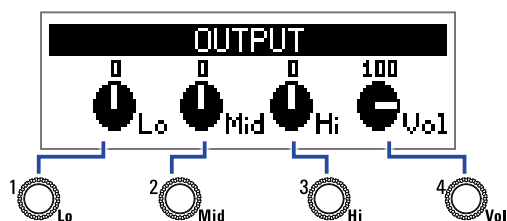

Функция	Операция
Настройка уровня низких частот	Вращайте $1 \text{ Lo}$
Настройка уровня средних частот	Вращайте $2 \text{ Mid}$
Настройка уровня верхних частот	Вращайте $3 \text{ Hi}$
Общая громкость	Вращайте $4 \text{ Vol}$

## Подсказка

Эти настройки сохраняются даже при изменении патча.

# Патчи (режим MEMORY)

Эффекты на **A1 FOUR/A1X FOUR** хранятся в патчах. В патч можно записать до пяти эффектов, а также их статусы (вкл./выкл.) и настройки параметров.

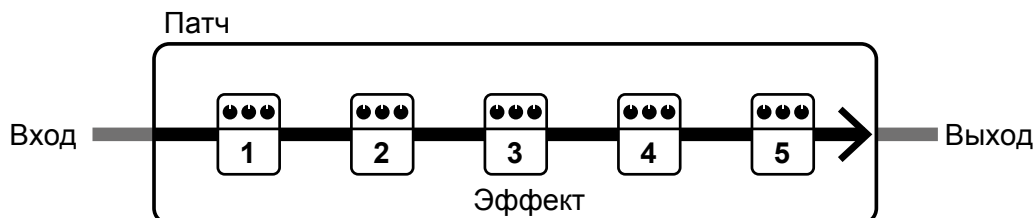

Всего можно создать до 50 патчей. Группы из 10 патчей составляют банки. Переключая банки, можно быстро выбрать нужный патч.

Чтобы выбрать патч, необходимо переключиться в режим MEMORY.

## Переключение в режим MEMORY.

### Подсказка

Режим MEMORY включается при запуске **A1 FOUR/A1X FOUR**.

1. В режимах STOMP или EDIT нажмите .

Нажмите  несколько раз, чтобы переключаться между режимами MEMORY, STOMP и EDIT.



# Выбор патчей и банков

## Переключение патчей

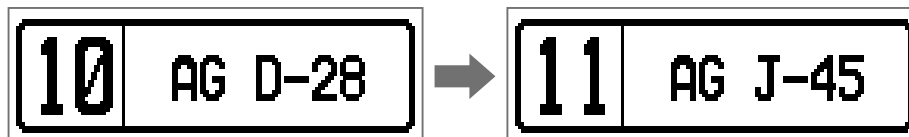

1. Нажмите  или .

Патч переключится.



Функция	Операция
Предыдущий патч	Нажмите 
Следующий патч	Нажмите 

### Подсказка

- Нажимая  или  несколько раз, вы можете выбрать нужный вам патч.
- С помощью функции PRESELECT вы можете переключиться на любой патч, продолжая в это время использовать предыдущий патч. ( → [“Функция PRESELECT” стр. 33](#) )
- При использовании функции BANK HOLD вы можете выбрать патч только в текущем банке ( → [“Функция BANK HOLD” стр. 36](#) )

## Переключение банков

1. Нажмите  – .

Банк переключится, индикатор выбранного банка загорится.

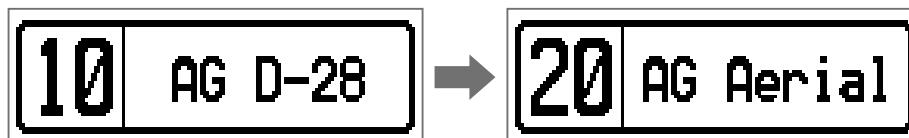

Функция	Операция
Переключиться к патчам 10 – 19	Нажмите 
Переключиться к патчам 20 – 29	Нажмите 
Переключиться к патчам 30 – 39	Нажмите 
Переключиться к патчам 40 – 49	Нажмите 
Переключиться к патчам 50 – 59	Нажмите 

## Настройка патчей

1. Выберите патч, который хотите настроить.



2. Нажмите .

Откроется экран настройки.

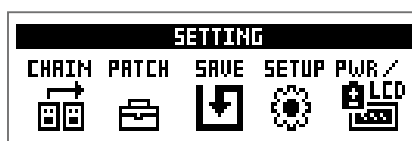

3. Нажмите .

Откроется экран настройки патча.

Вы можете изменить имя патча и его громкость. (→ [“Громкость патчей”](#) стр. 16, [“Переименование патчей”](#) стр. 17)

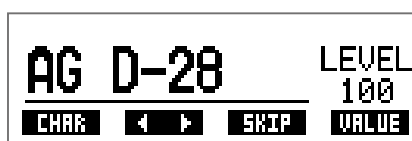

## Громкость патчей

1. Вращайте .

Чтобы отрегулировать громкость патча.



### Подсказка

- Нажмите  чтобы завершить настройку и вернуться к начальному экрану.
- Помимо настройки громкости отдельных патчей вы также можете регулировать общую громкость **A1 FOUR/A1X FOUR**. (→ [“Эквализация и регулировка уровня сигнала на выходе”](#) стр. 13)

## Переименование патчей

---

### 1. Вращайте <sup>2</sup> .

Курсор будет перемещаться.

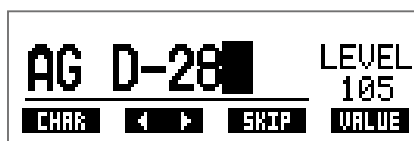



### 2. Вращайте <sup>1</sup> .

Чтобы изменить символ в текущей позиции.



---

#### Подсказка

- Нажмите  чтобы завершить настройку и вернуться к начальному экрану.
  - Для названия вы можете использовать следующие символы и знаки препинания: A-Z, a-z, 0-9, ! # \$ % & ' ( ) +, -, . ; = @ [ ] ^ \_ ` { } ~ (пробел)
  - Вращайте <sup>3</sup>  чтобы изменить тип символа.
-

# Включение/выключение эффектов с помощью футсвитча (режим STOMP)

В режиме STOMP вы можете включать и выключать эффекты с помощью педалей.

## Переключение в режим STOMP

1. В режимах MEMORY или EDIT нажмите .

Нажмите  несколько раз, чтобы переключаться между режимами MEMORY, STOMP и EDIT.

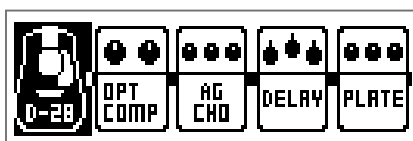

# Включение и выключение эффектов

1. Нажмите .

Выберите эффект.

Выбранный эффект отображается в инверсированных цветах

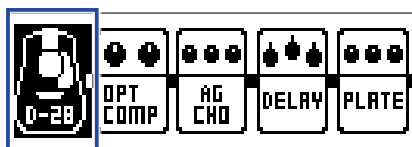

Нажмите  несколько раз, чтобы перемещаться между эффектами.

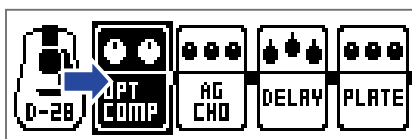

2. Нажмите .

Выбранный эффект включится или выключится.

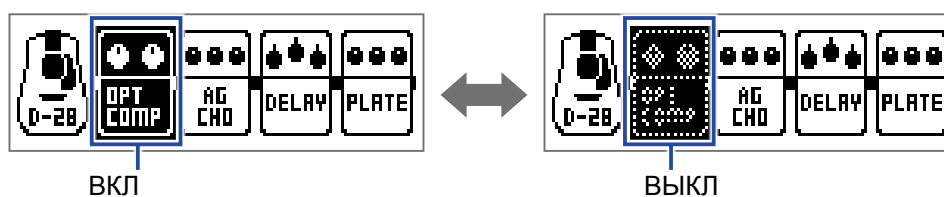

Чтобы включить/выключить эффект вручную, нажмите  –  кнопку, соответствующую положению эффекта.

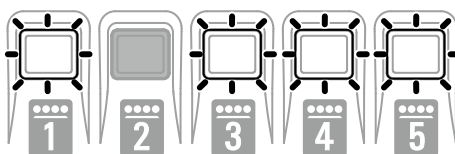
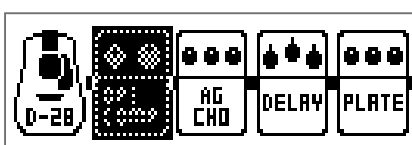

# Редактирование эффектов (режим EDIT)

В режиме EDIT вы можете изменять эффекты в патче, а также настраивать их параметры.

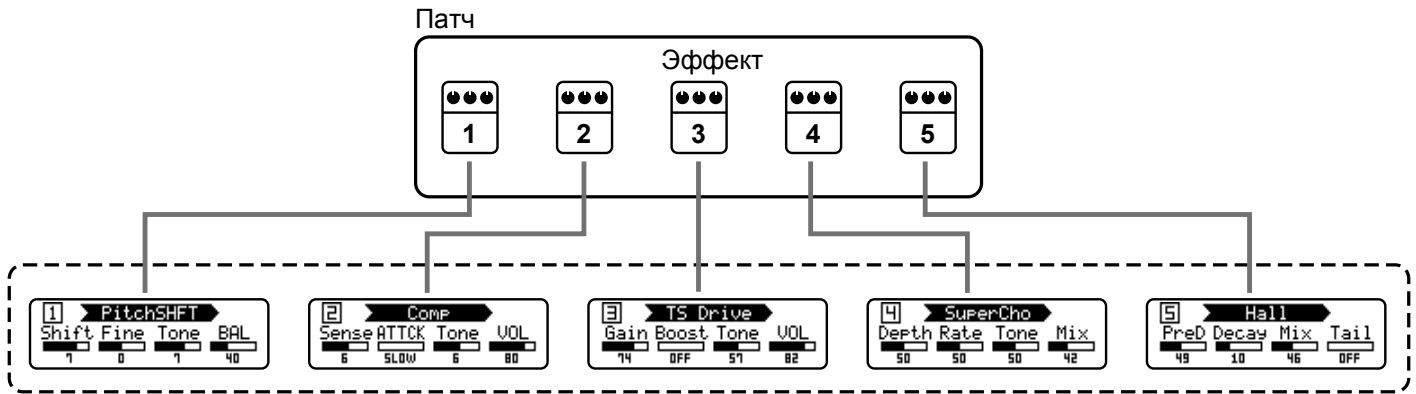

Экран редактирования эффектов

## Переключение в режим EDIT

1. Выберите патч в режиме MEMORY.



2. Нажмите

Нажмите несколько раз, чтобы переключаться между режимами MEMORY, STOMP и EDIT.



## Выбор эффектов

1. Нажмите **1** - **5** чтобы выбрать эффект для редактирования.

Эффект переключается.

Индикатор выбранного эффекта загорится.

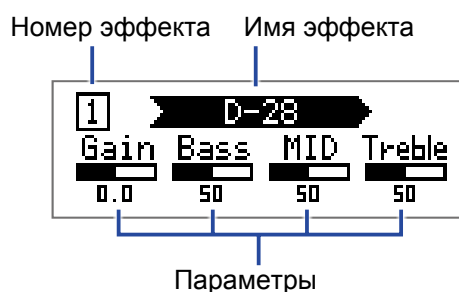

### Подсказка

Номер эффекта соответствует его позиции в патче.

## Включение и выключение эффектов

1. Нажмите **1** - **5** снова кнопку с номером выбранного эффекта.

Повторное нажатие **1** - **5** меняет статус эффекта на противоположный (Вкл. > Выкл., и наоборот).

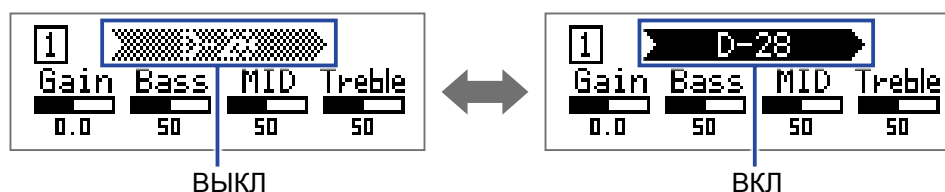

# Изменение типа эффектов

## Выбор типа эффекта

1. Нажмите  или .

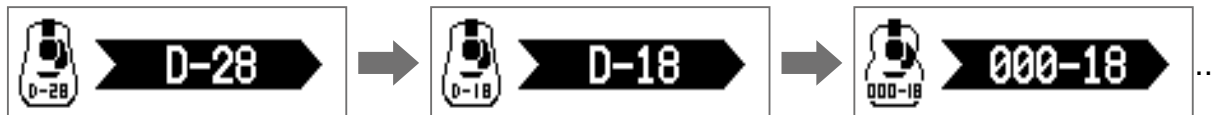

Функция	Операция
Выбрать предыдущий тип эффекта	Нажмите 
Выбрать следующий тип эффекта	Нажмите 

## Выбор категории эффекта

1. Удерживая  нажмите .

Название категории появится на дисплее.



Нажмите  еще раз, чтобы выбрать следующую категорию.

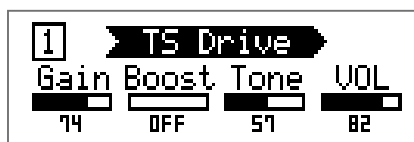

На дисплее появится название категории, при этом будет выбран первый эффект в этой категории.



### Подсказка

- Удерживая  нажмите  чтобы выбрать предыдущую категорию.
- Описания эффектов можно прочитать в приложении Guitar Lab.

### Примечание

При превышении предельного значения мощности процессора, а также при попытке использовать 3 или более эффектов с 5 или более параметрами, мощности процессора может не хватать для обработки сигнала. На дисплее появится сообщение "PROCESS OVERFLOW" и эффекты могут быть удалены или изменены.



### Подсказка

При выборе эффектов **A1X Four** из категории PEDAL вы можете регулировать интенсивность эффекта с помощью педали экспрессии.

# Настройка параметров эффекта

1. Вращайте 1<sup>Lo</sup> – 4<sup>Vol</sup>.

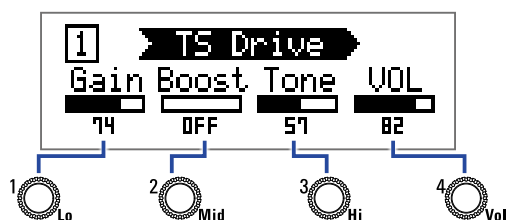

В зависимости от конкретного эффекта, регуляторы служат для настройки разных параметров. Названия параметров отображаются на дисплее.

Если у эффекта 5 и более параметров, переключите экран с помощью 4<sup>Vol</sup>.

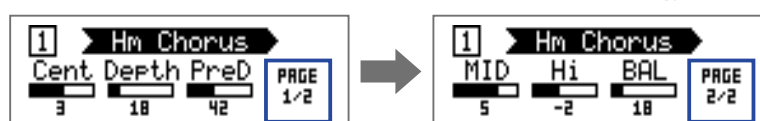

## Подсказка

- Если включена функция автосохранения, параметры эффектов будут сохраняться автоматически. ( → ["Функция автосохранения" стр. 30](#) )
- Если функция автосохранения отключена, то при смене патча появится экран сохранения параметров.
- Функция автосохранения по умолчанию включена.

# Изменение порядка эффектов

1. Нажмите **SETTING**.

Откроется экран настроек.

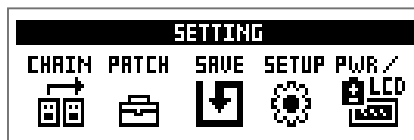

2. Нажмите **1**.

Откроется экран цепи эффектов (CHAIN).

Эффекты, входящие в текущий патч, отображаются в виде иконок.

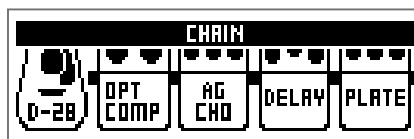

3. Нажмите кнопку **1** - **5**, соответствующую эффекту, который вы хотите переместить.

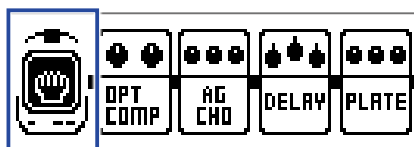

4. Нажмите кнопку позиции **1** **5**, в которую вы хотите переместить эффект.

Порядок эффектов будет изменён.

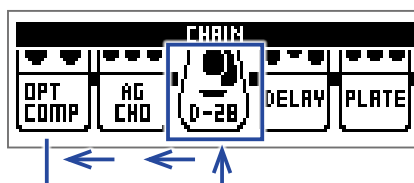

# Управление патчами

## Сохранение патчей

Вы можете сохранить изменения либо в тот же патч, перезаписав его, либо в новый патч с другим номером.

1. Нажмите .

Откроется экран настроек.

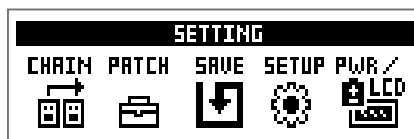

2. Нажмите .

Откроется экран сохранения.



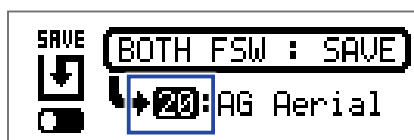

3. С помощью   и  

выберите патч для сохранения изменений.



Функция	Операция
Выбрать предыдущий патч	Нажмите 
Выбрать следующий патч	Нажмите 
Выбрать патчи 10 – 19	Нажмите 
Выбрать патчи 20 – 29	Нажмите 
Выбрать патчи 30 – 39	Нажмите 
Выбрать патчи 40 – 49	Нажмите 
Выбрать патчи 50 – 59	Нажмите 

4. Нажмите  и  одновременно.

Изменения будут сохранены в том же патче.



# Переключение патчей

Содержимое патча можно поменять на содержимое другого патча.

1. Нажмите .

Откроется экран настроек.

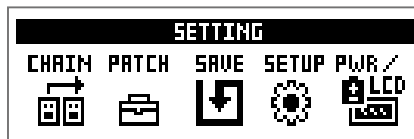

2. Нажмите .

Откроется экран сохранения.

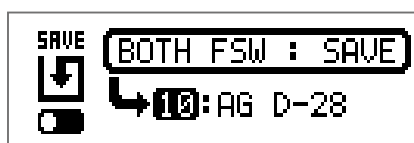

3. Вращайте .

Иконка на дисплее изменится с SAVE на SWAP.



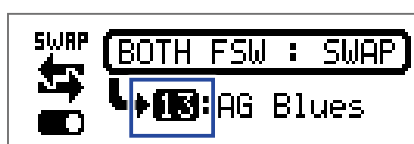

4. С помощью   и  

выберите патч для обмена.



Функция	Операция
Выбрать предыдущий патч	Нажмите 
Выбрать следующий патч	Нажмите 
Выбрать патчи 10 – 19	Нажмите 
Выбрать патчи 20 – 29	Нажмите 
Выбрать патчи 30 – 39	Нажмите 
Выбрать патчи 40 – 49	Нажмите 
Выбрать патчи 50 – 59	Нажмите 

5. Нажмите  и  одновременно.

чтобы поменять содержимое патчей местами.



**Примечание**

Отредактированный патч необходимо сохранить, прежде чем менять его содержимое.

( → [“Сохранение патчей” стр. 25](#) )

# Настройка общего темпа

Вы можете задать единый темп для эффектов, ритм-паттернов и лупера.

1. Нажмите **SETTING**.

Откроется экран настроек.

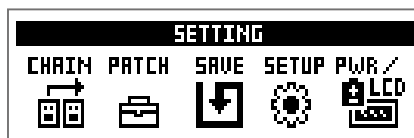

2. Нажмите **4**.

Откроется экран установки темпа (SETUP).

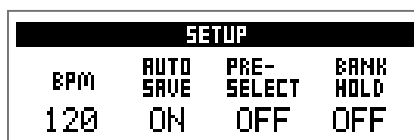

3. Вращайте **1**.

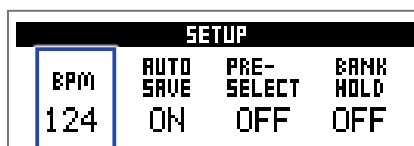

---

## Подсказка

- Темп можно задать в диапазоне от 40 до 250.
  - Темп измеряется в BPM (число ударов в минуту). Например, 60 BPM соответствует 60 ударам в минуту.
-

# Функция автосохранения

Эта функция позволяет автоматически сохранять любые изменения настроек эффектов.

1. Нажмите .

Откроется экран настроек.

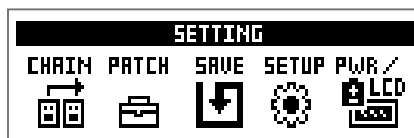

2. Нажмите .

Откроется экран установок (SETUP).

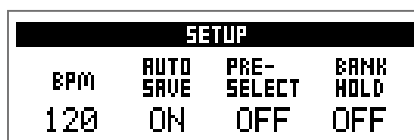

3. Вращайте .

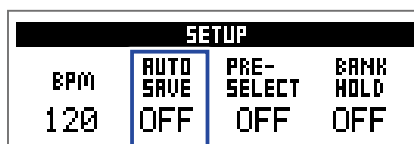

Значение	Пояснение
ВКЛ	Функция автосохранения включена
ВЫКЛ	Функция автосохранения выключена

## ■ Функция автосохранения включена

Изменения настроек патчей и эффектов сохраняются автоматически.

## ■ Функция автосохранения выключена

Изменения настроек сохраняются вручную следующим образом:

1. После внесения изменений в патч выберите другой патч.

На дисплее появится сообщение с предложением сохранить изменения.

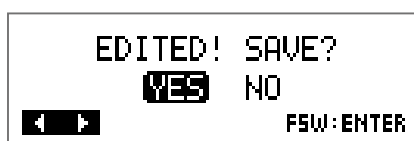

## 2. Вращайте .

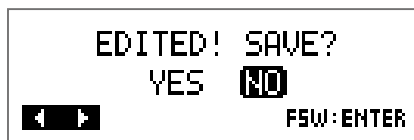

Значение	Пояснение
YES	Изменения будут сохранены
NO	Изменения не будут сохранены

### Примечание

Если вы выберете “NO”, то изменения настроек не сохранятся и откроется другой патч

## 3. Нажмите или

откроется экран с выбором патча для сохранения.

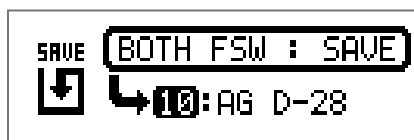

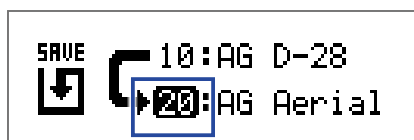

## 4. С помощью и

выберите патч для сохранения.



Функция	Операция
Выбрать предыдущий патч	Нажмите 
Выбрать следующий патч	Нажмите 
Перейти к патчам 10 – 19	Нажмите 
Перейти к патчам 20 – 29	Нажмите 
Перейти к патчам 30 – 39	Нажмите 
Перейти к патчам 40 – 49	Нажмите 
Перейти к патчам 50 – 59	Нажмите 

5. Нажмите  и  одновременно, изменения будут сохранены в выбранный патч.



---

**Подсказка**

Патч также можно сохранить в экране настроек. ( → [“Сохранение патчей” стр. 25](#))

---

# Функция PRESELECT

С помощью этой функции вы можете выбрать любой патч, продолжая использовать текущий.

1. Нажмите .

Откроется экран настроек.

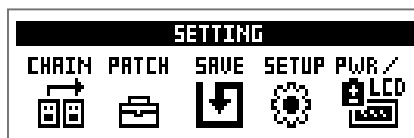

2. Нажмите .

Откроется экран настроек.

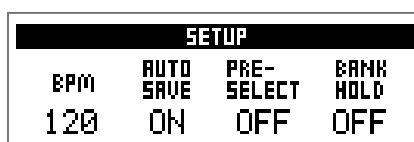



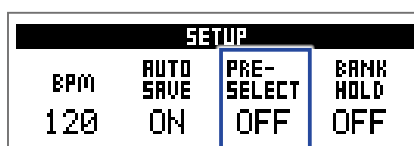

3. Вращайте .



Значение	Пояснение
ON	Функция PRESELECT включена.
OFF	Функция PRESELECT выключена.



## ■ Если функция PRESELECT включена

1. В режиме MEMORY с помощью кнопок ,  и , .

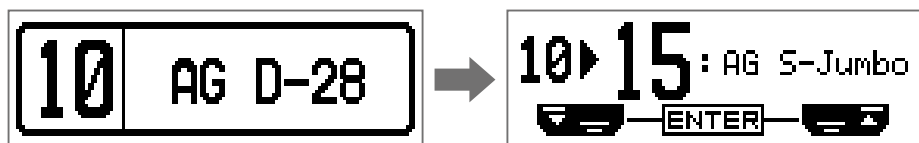
Откроется экран для выбора патча.





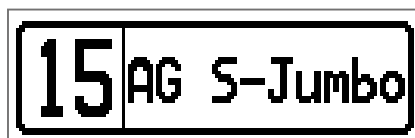

Функция	Операция
Выбрать предыдущий патч	Нажмите 
Выбрать следующий патч	Нажмите 
Перейти к патчам 10 – 19	Нажмите 
Перейти к патчам 20 – 29	Нажмите 
Перейти к патчам 30 – 39	Нажмите 
Перейти к патчам 40 – 49	Нажмите 
Перейти к патчам 50 – 59	Нажмите 

2. Нажмите  и  одновременно.

Вы переключитесь на выбранный патч.



## ■ Если функция PRESELECT выключена

1. В режиме MEMORY с помощью кнопок  ,  и  ,  .  
Патч сразу переключится.

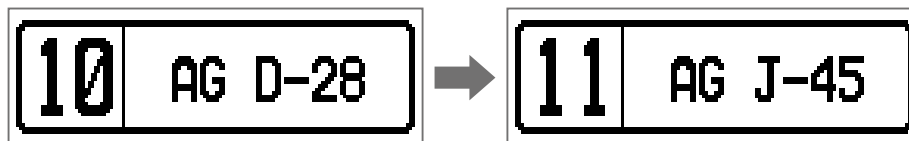

Функция	Операция
Выбрать предыдущий патч	Нажмите 
Выбрать следующий патч	Нажмите 
Перейти к патчам 10 – 19	Нажмите 
Перейти к патчам 20 – 29	Нажмите 
Перейти к патчам 30 – 39	Нажмите 
Перейти к патчам 40 – 49	Нажмите 
Перейти к патчам 50 – 59	Нажмите 

# Функция BANK HOLD

С помощью этой функции вы можете ограничить выбор патчей текущим банком.

1. Нажмите **SETTING**.

Откроется экран настроек.

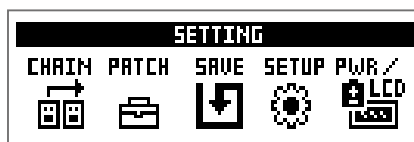

2. Нажмите **4**.

Откроется экран установок (SETUP).

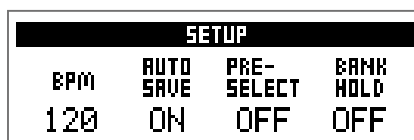

3. Вращайте **4** .

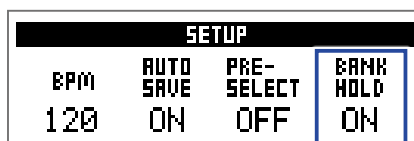

## ■ Если функция BANK HOLD включена

При переключении патчей сразу за последним патчем в банке будет включен первый патч в этом же банке, а за первым - последний.

Пример: текущий патч в первом банке



## ■ Если функция BANK HOLD выключена

При переключении патчей сразу за последним патчем в банке будет включен первый патч в следующем банке.

Пример: текущий патч в первом банке



# Настройка питания и дисплея

## Установка типа батарей

Чтобы оставшийся заряд батарей отображался корректно, установите тип батарей.

1. Нажмите .

Откроется экран настроек.

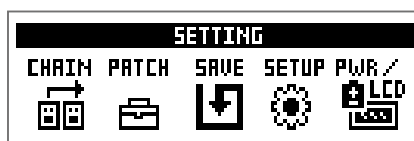

2. Нажмите .

Откроется экран настроек питания и дисплея (PWR/LCD).

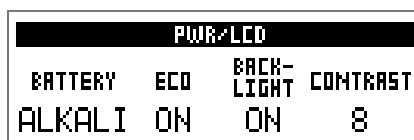

3. Вращайте .

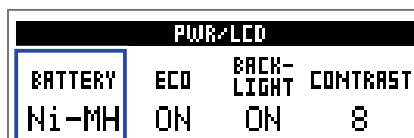

Значение	Пояснение
ALKALI	Щелочные батареи
Ni-MH	Никель-метал-гидридные батареи

# Режим экономии

В режиме экономии устройство автоматически отключается через 10 часов простоя.

1. Нажмите .

Откроется экран настроек.

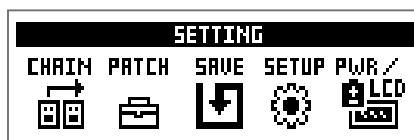

2. Нажмите .

Откроется экран настроек питания и дисплея (PWR/LCD).

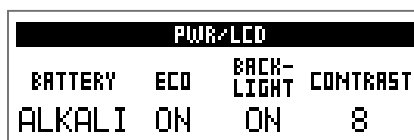

3. Вращайте .

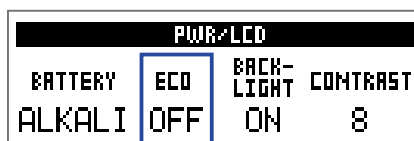

Значение	Пояснение
ON	Устройство автоматически выключится через 10 часов простоя.
OFF	Режим экономии выключен.

# Время подсветки дисплея

1. Нажмите **SETTING**.

Откроется экран настроек.

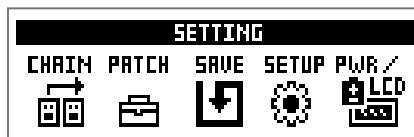

2. Нажмите **5**.

Откроется экран настроек питания и дисплея (PWR/LCD).

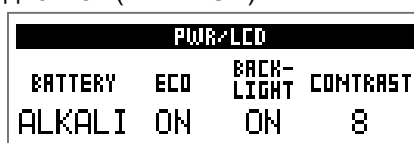

3. Вращайте **1**.

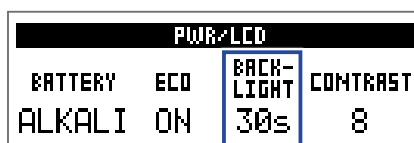

Значение	Пояснение
OFF	Подсветка дисплея отключена.
ON	Подсветка дисплея всегда включена.
15s	Подсветка отключается через 15 секунд простоя.
30s	Подсветка отключается через 30 секунд простоя.

# Контрастность дисплея

1. Нажмите **SETTING**.

Откроется экран настроек.

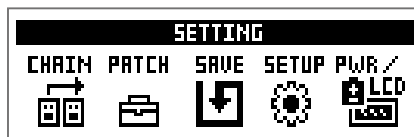

2. Нажмите **5**.

Откроется экран настроек питания и дисплея (PWR/LCD).

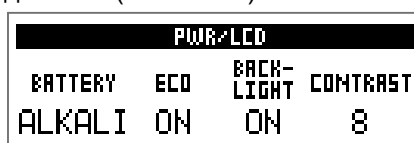

3. Вращайте **1** **Lo**.

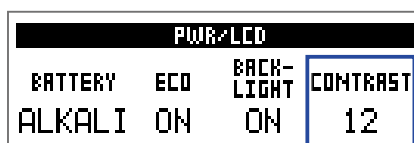

---

## Подсказка



Контрастность дисплея можно установить в диапазоне от 1 до 13.

---

# Тюнер

С помощью тюнера вы можете настроить инструмент.

## Включение тюнера

1. В режимах MEMORY, STOMP или EDIT одновременно нажмите  и .  
Включится тюнер.

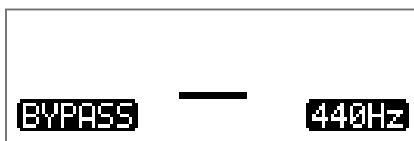

### Подсказка

При нажатии любой кнопки, кроме  устройство перейдёт из режима тюнера на главный экран.

## Настройка инструментов

1. Воспроизводите звук, который вы хотите настроить и отрегулируйте его высоту.  
В зависимости от выбранного типа тюнера, на дисплее будет отображаться разная информация.  
( → ["Настройка тюнера" стр. 43](#) )

### ■ Хроматический тюнер

Используйте этот параметр для настройки на ближайшую ноту (в полутонах).

На дисплее будет отображаться название ближайшей ноты и степень отклонения от неё.

Когда высота будет правильно настроена, индикатор в центре загорится зелёным, а боковые индикаторы - красным.



## ■ Другие тюнеры

Используйте этот параметр для настройки высоты для ближайшей струны, который отображается в соответствии с выбранным типом.

На дисплее будет отображаться название ближайшей струны и степень отклонения от неё. Когда струна будет правильно настроена, индикатор в центре загорится зелёным, а боковые индикаторы - красным.

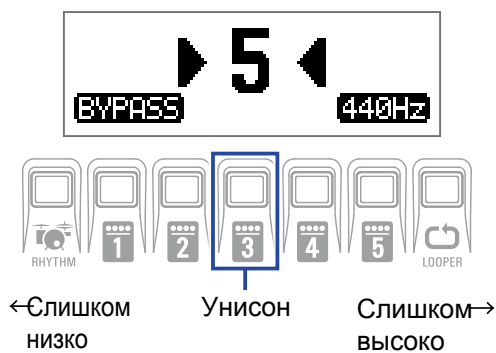

# Настройка тюнера

1. В режиме тюнера нажмите .

Откроется экран настроек тюнера.

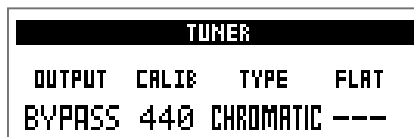

## ■ Настройка способа вывода сигнала

1. Вращайте .

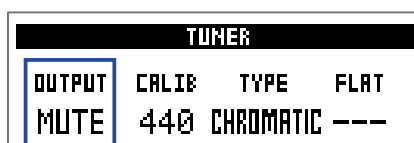

Значение	Пояснение
BYPASS	Сигнал с инструмента выводится без обработки эффектами.
MUTE	Сигнал с гитары не выводится.

### Подсказка

Также для изменения способа вывода вы можете вращать .

## ■ Настройка высоты стандартной ноты Ля

1. Вращайте .

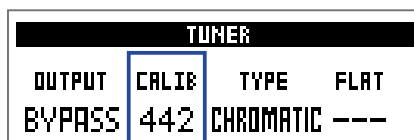

### Подсказка

• Высоту ноты Ля можно установить в диапазоне от 435 до 445 Гц.

• Также для настройки высоты ноты Ля можно использовать .

## ■ Установка типа тюнера

1. Вращайте .

TUNER			
OUTPUT	CALIB	TYPE	FLAT
BYPASS	440	GUITAR	b×0

Значение	Пояснение
CHROMATIC	Хроматический тюнер показывает, насколько сигнал отклоняется от ближайшей ноты (в полутонах).
Другие типы	В зависимости от выбранного строя, на дисплее отображается отклонение от ближайшей струны и степень отклонения. Ниже перечислены типы строев.

Дисплей	Пояснение	Номер струны/нота						
		7	6	5	4	3	2	1
GUITAR	Стандартный строй с дополнительной струной	B	E	A	D	G	B	E
OPEN A	Строй Open A (на открытых струнах аккорд A)	–	E	A	E	A	C#	E
OPEN D	Строй Open D (на открытых струнах аккорд D)	–	D	A	D	F#	A	D
OPEN E	Строй Open E (на открытых струнах аккорд E)	–	E	B	E	G#	B	E
OPEN G	Строй Open G (на открытых струнах аккорд G)	–	D	G	D	G	B	D
DADGAD	Альтернативный строй для игры теппингом и в других техниках	–	D	A	D	G	A	D

## ■ Пониженные строи (для гитар)

1. Вращайте .

Вы можете понизить строй на один, два или три полутона.

TUNER			
OUTPUT	CALIB	TYPE	FLAT
BYPASS	440	GUITAR	b×3

### Примечание

Пониженные строи доступны при выборе хроматического тюнера (“CHROMATIC”).

# Предотвращение обратной связи

Выберите Anti FB (anti-feedback) в качестве эффекта для использования функции анти-обратной связи. С помощью этой функции можно распознать и обрезать диапазон частот, который подается обратно, чтобы его уменьшить.



1. В режиме MEMORY выберите патч для эффекта Anti FB.

2. Нажмите  несколько раз, чтобы перейти в режим EDIT.



3. Нажмите  и .

Выберите Anti FB для начала цепочки эффектов, чтобы максимально повысить ее эффективность.

4. Удерживая  нажмите  и выберите FILTER.

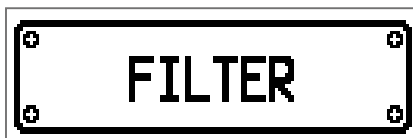

5. Нажмите  или  выберите Anti FB.



6. Вращайте , чтобы выбрать настройки.

Выберите Auto, чтобы автоматически найти и обрезать диапазон частот, вызывающий обратную связь. Диапазон частот также можно выбрать вручную.

7. Нажмите  -  чтобы включить Anti FB.

• **Если на шаге 6 был выбран режим Auto:**

Начнется определение диапазона частоты обратной связи и на дисплее появится надпись "Scanning". После обнаружения диапазона частот сообщение исчезнет, и функция анти-обратной связи станет доступна.

• **Если на шаге 6 был выбран диапазон частот:**

Функция анти-обратной связи будет доступна и выбранный диапазон частот будет обрезан.

---

## Подсказка

- При сохранении патча, который включает эффект Anti FB, также сохраняется обнаруженный диапазон частот обратной связи.
  - В режиме STOMP функцию Anti FB можно включить с помощью футсвитча.
  - Можно использовать несколько эффектов Anti FB.
-

# Ритм-паттерны

---

Вы можете использовать встроенные ритм-паттерны в качестве аккомпанемента.

## Режим ритм-паттернов



1. В режимах MEMORY, STOMP или EDIT нажмите .

Откроется экран RHYTHM.

RHYTHM	0000
PATTERN Count	BPM VOL
Metro	ON 120 80

---

### Подсказка

- Нажмите  чтобы вернуться к предыдущему экрану.
  - Во время воспроизведения паттерна нажмите  чтобы вернуться к начальному экрану.
  - Во время воспроизведения ритм-паттерна можно использовать лупер. На экране RHYTHM нажмите  для перехода в режим лупера. ( → [“Лупер” стр. 50](#) )
-

# Настройка ритм-паттерна

## ■ Выбор ритм-паттерна

1. Вращайте  $1$  .

Чтобы выбрать ритм-паттерн. (→“Ритм-паттерны” стр. 49)

<b>RHYTHM</b>	0000
PATTERN Count	BPM VOL
Cajon2	ON 120 80

## ■ Затактовый отсчет

1. Вращайте  $2$  .

Перед началом записи будет воспроизводиться затактовый отсчёт.

Перед началом записи в режиме лупера будет воспроизведен звуковой сигнал.

<b>RHYTHM</b>	0000
PATTERN Count	BPM VOL
Cajon2	OFF 120 80

Значение	Пояснение
OFF	Затактовый отсчёт отключен.
ON	Затактовый отсчёт включен.

## ■ Настройка темпа

1. Вращайте  $3$  .

<b>RHYTHM</b>	0000
PATTERN Count	BPM VOL
Cajon2	OFF 124 80

### Подсказка

- Темп можно установить в диапазоне от 40 до 250.
- Настройки темпа сохраняются для эффектов и лупера.

## ■ Регулировка громкости

1. Вращайте  $4$  .

<b>RHYTHM</b>	0000
PATTERN Count	BPM VOL
Cajon2	OFF 124 84

### Подсказка

Громкость можно настроить в диапазоне от 0 до 100.

# Включение/выключение ритм-паттерна

1. Нажмите .

Начнётся воспроизведение ритм-паттерна.



<b>RHYTHM</b>	●○○○
PATTERN Count	BPM VOL
Cajon2 OFF	124 84

2. Нажмите .

Воспроизведение ритм-паттерна остановится.

---

## Подсказка

Во время воспроизведения вы можете переключаться между режимами MEMORY, STOMP и EDIT. Чтобы остановить воспроизведение ритм-паттерна, нажмите , а затем .

---

## Список ритм-паттернов

№	Название	Размер
1	Metro	
2	Metro3	3/4
3	Metro4	4/4
4	Metro5	5/4
5	Guide1	4/4
6	Guide2	4/4
7	Cajon1	4/4
8	Cajon2	4/4
9	Cajon3	4/4
10	Cajon4	4/4
11	Country1	2/4
12	Country2	2/4
13	Blues1	4/4
14	Blues2	4/4
15	Shuffle1	4/4
16	Shuffle2	4/4
17	Shuffle3	4/4
18	Shuffle4	4/4
19	Bossa1	4/4
20	Bossa2	4/4
21	Jazz1	4/4
22	Jazz2	4/4
23	Jazz3	4/4

№	Название	Размер
24	Jazz4	4/4
25	8Beats1	4/4
26	8Beats2	4/4
27	8Beats3	4/4
28	8Beats4	4/4
29	16Beats1	4/4
30	16Beats2	4/4
31	Funk1	4/4
32	Funk2	4/4
33	Fusion	4/4
34	JzFunk1	4/4
35	JzFunk2	4/4
36	Pop80s1	4/4
37	Pop80s2	4/4
38	Motown	4/4
39	Disco	4/4
40	Samba1	4/4
41	Samba2	4/4
42	Samba3	4/4
43	Salsa1	4/4
44	Salsa2	4/4
45	CubaGrv1	4/4
46	CubaGrv2	4/4

№	Название	Размер
47	Djembe1	4/4
48	Djembe2	4/4
49	Reggae1	4/4
50	Reggae2	4/4
51	NuSoul1	4/4
52	NuSoul2	4/4
53	LoFiHH1	4/4
54	LoFiHH2	4/4
55	NuJazz1	4/4
56	NuJazz2	4/4
57	House1	4/4
58	House2	4/4
59	Techno1	4/4
60	Techno2	4/4
61	DanceHall	4/4
62	Triplet	4/4
63	JzWaltz1	3/4
64	JzWaltz2	3/4
65	CtWaltz1	3/4
66	CtWaltz2	3/4
67	5/4Grv1	5/4
68	5/4Grv2	5/4

# Лупер

---

С помощью лупера вы можете записывать и зацикливать фрагменты длительностью до 30 секунд.

## Включение лупера

1. В режимах MEMORY, STOMP или EDIT нажмите  .

Откроется экран LOOPER.



---

### Подсказка

Нажмите  чтобы вернуться к предыдущему экрану.

---

# Настройка лупера

## ■ Длительность фрагмента

1. Вращайте .



Значение	Пояснение
MANUAL	Запись будет продолжаться до тех пор, пока не будет остановлена вручную или не будет достигнуто максимальное время записи.
┆x1-64	Установите длительность в диапазоне от 1 до 64 четвертных нот. Реальное время записи зависит от настроек темпа. Время записи (в секундах) = 60 ÷ темп × число нот

### Примечание

- Длительность фрагмента можно установить в диапазоне от 1,5 до 30 секунд.
- Настройки, которые превышают длительность фрагмента, будут исправлены автоматически.
- При изменении длительности фрагмента текущая запись фрагмента будет удалена.

## ■ Режим остановки лупера

1. Вращайте .



Значение	Пояснение
Instant	Лупер останавливается сразу после нажатия кнопки.
Finish	Лупер останавливается только после воспроизведения фрагмента.
Fade Out	Фрагмент постепенно затихает.

## ■ Настройка позиции лупера

1. Вращайте .

LOOPER			
Time	StorMode	POSI	VOL
↓x2	Finish	Pre	80

Значение	Пояснение
Pre	Позиция лупера до эффектов.
Post	Позиция лупера после эффектов.

### Подсказка

Это удобно при использовании акустических инструментов, которые достаточно громкие без усиления, потому что установка лупера в начале цепочки эффектов позволяет воспроизводить звук один раз, а затем изменять его с помощью лупера без дополнительного воспроизведения.

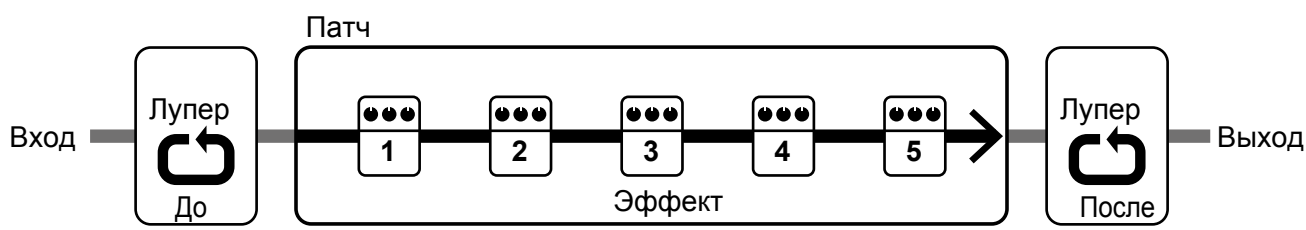

## ■ Настройка громкости

1. Подсказка .

LOOPER			
Time	StorMode	POSI	VOL
↓x2	Finish	Pre	86

### Подсказка

Громкость можно установить в диапазоне от 0 до 100.

### Темп лупера

Темп, используемый для лупера, так же используется для эффектов и ритма.

Темп устанавливается на экране SETTING (→ [“Настройка общего темпа” стр. 29](#)) или экране RHYTHM (→ [“Настройка ритм-паттернов” стр. 47](#)).

При изменении темпа записанные данные будут удалены.

# Запись и воспроизведение фрагментов

1. Нажмите .

Начнётся запись фрагмента.



2. Остановка записи и начало воспроизведения.

В ручном режиме ("Manual")

Нажмите  еще раз или подождите пока время записи превысит максимальное значение. Запись остановится, и начнётся воспроизведение фрагмента.

В режиме "×1-64"

Когда будет записан фрагмент заданной длительности, начнётся его воспроизведение.



3. Нажмите .

Воспроизведение фрагмента прекратится.



## Примечание

- При воспроизведении ритм-паттерна запись начнётся после обратного отсчёта.
- Сигнал со входа AUX IN нельзя записать в лупер.

## Подсказка

- При воспроизведении ритм-паттерна функция квантизации позволяет автоматически синхронизировать фрагмент с ритмом, даже если он был записан со смещением.
- Во время воспроизведения фрагмента вы можете переключаться между режимами MEMORY, STOMP и EDIT

## Запись фрагментов с наложением

Вы можете записывать поверх фрагмента с наложением.

1. Нажмите  во время воспроизведения фрагмента.

Начнётся запись с наложением.

Когда будет достигнут конец фрагмента, воспроизведение начнётся с начала, и вы можете повторить запись с наложением.



2. Нажмите  во время записи с наложением.

Запись остановится, и продолжится воспроизведение фрагмента.

## Удаление фрагментов

1. Остановите воспроизведение, нажмите и удерживайте  .  
Записанный фрагмент будет удалён.



# Педадь экспрессии (только в A1X<sub>FOUR</sub>)

При выборе эффекта из категории PEDAL в A1X<sub>FOUR</sub> вы можете контролировать интенсивность эффекта с помощью педали экспрессии.

## Настройка эффектов

1. В режиме EDIT выберите эффект из категории PEDAL.

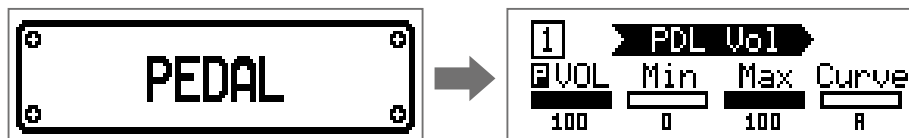

### Примечание

Только один эффект в патче может быть из категории PEDAL.

### Подсказка

Выбор категории эффекта (→ [“Выбор категории эффекта”](#) стр. 22)

2. Вращайте <sup>1</sup>Lo - <sup>4</sup>Vol.

Отрегулируйте параметры эффекта. (→ [“Настройка параметров эффекта”](#) стр. 23)

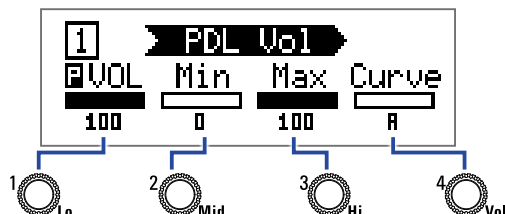

3. Используйте педаль экспрессии.

Это изменит интенсивность выбранного эффекта.

### Подсказка

Нажмите на передний край педали экспрессии, чтобы включить или выключить эффект. Тем не менее, эта настройка не сохраняется.



# Настройка педали

## Настройка чувствительности педали

1. Удерживая  , включите A1Xfour .

Откроется экран калибровки педали.



2. Следуйте инструкциям на дисплее, затем нажимайте  или  .



Когда калибровка будет завершена, на дисплее появится сообщение "Complete!".

### Примечание

- Калибровка чувствительности педали необходима в следующих случаях:
  - При нажатии на педаль почти ничего не происходит.
  - При нажатии на педаль громкость и тон изменяются слишком резко.
- Если на дисплее появится сообщение об ошибке ("Error!"), повторите калибровку ещё раз.

## Регулировка свободы хода педали

---

1. Вставьте 5-миллиметровый шестигранный ключ в отверстие на боковой поверхности педали.
2. Вращайте ключ по часовой стрелке, чтобы затянуть педаль, и против часовой - чтобы ослабить.

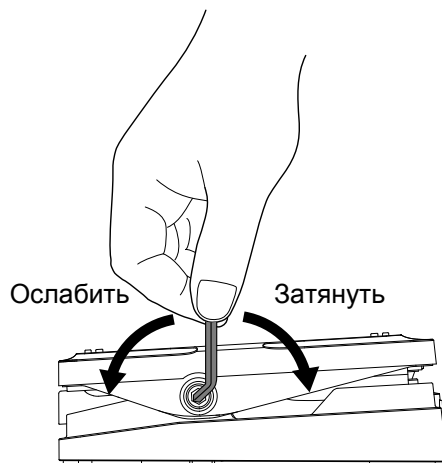

### Примечание

Не ослабляйте педаль слишком сильно, так как это может привести к тому, что педаль больше нельзя будет зафиксировать в одной позиции.

# Прошивка

## Просмотр версии прошивки

1. Удерживая кнопку  включите A1 FOUR/A1X FOUR .

На дисплее отобразится текущая версия прошивки.



VERSION		
SYSTEM	PRESET	BOOT
1.01	1.00	1.00
F5W: START		

2. Нажмите  или  .

A1 FOUR/A1X FOUR перезагрузится, откроется начальный экран.

# Обновление прошивки

Прошивку для **A1 FOUR/A1X FOUR** можно скачать с официального сайта ZOOM (<https://www.zoom.co.jp/>).

1. Удерживая  и  подключите **A1 FOUR/A1X FOUR** к компьютеру.

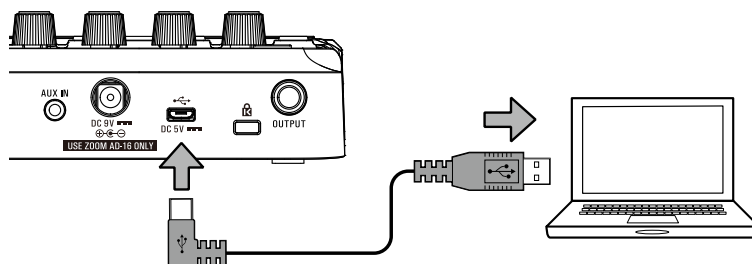

**A1 FOUR/A1X FOUR** включится, откроется экран обновления прошивки (FIRMWARE UPDATE).

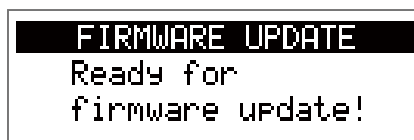

2. Запустите файл с прошивкой на компьютере.

Начнётся обновление прошивки.

Когда обновление завершится, на дисплее появится сообщение "Complete!"

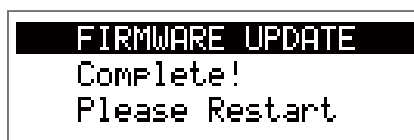

## Примечание

- Не отсоединяйте USB-кабель во время обновления прошивки.
- Если во время обновления произойдёт ошибка, повторите процедуру ещё раз.

## Подсказка

Подробную информацию о прошивке смотрите на сайте ZOOM.

3. После завершения обновления отсоедините USB-кабель и выключите устройство.

## Подсказка

Обновление прошивки никак не повлияет на сохранённые патчи.

# Сброс настроек

1. Удерживая , включите A1 FOUR/A1X FOUR.

Откроется экран сброса настроек к значениям по умолчанию.

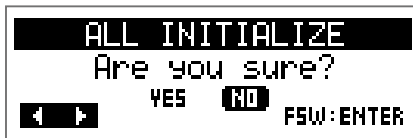

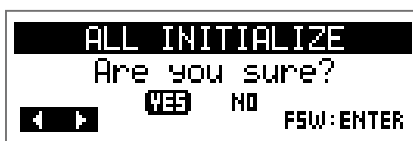

2. Вращайте .

Подтвердите (YES) или отклоните (NO) сброс настроек.



Значение	Объяснение
YES	Сбросить настройки к значениям по умолчанию.
NO	Отменить сброс настроек, вернуться в начальный экран.

3. Нажмите  или .

Начнется инициализация.

Когда сброс настроек завершится, появится сообщение "Complete!" и откроется начальный экран.



## Примечание

Будьте осторожны при использовании этой функции. Все текущие настройки, в том числе настройки патчей, будут сброшены к значениям по умолчанию.

# Устранение неисправностей

---

## Устройство не включается

---

- При использовании батарей подключите ко входу INPUT кабель.

## Нет звука, звук очень тихий или искажен

---

- Проверьте все соединения. (→ [“Подключение устройств” стр. 10](#))
- Отрегулируйте громкость эффектов. (→ [“Настройка параметров эффектов” стр. 23](#))
- Отрегулируйте громкость патча. (→ [“Громкость патчей” стр. 16](#))
- Отрегулируйте общую громкость (→ [“Регулировка уровня сигнала на выходе” стр. 13](#))
- Если вы используете педаль экспрессии для регулировки громкости, отрегулируйте положение педали, пока уровень громкости не станет подходящим.
- Убедитесь, что в настройках тюнера не стоит “MUTE”. (→ [“Настройка тюнера” стр. 43](#))
- Отрегулируйте громкость подключенного инструмента.
- Отрегулируйте уровень входного сигнала МАА-1 (→ [“Регулировка уровня входного сигнала МАА-1” стр. 12](#))

## Слишком много шумов

---

- Убедитесь, что проблема не в экранированном кабеле.
- Используйте только фирменный адаптер ZOOM. (→ [“Подключение устройств” стр. 10](#))

## Эффекты не работают

---

- Если мощности процессора не хватает, на дисплее появится сообщение “PROCESS OVERFLOW” и эффект не будет применён. (→ [“Выбор типа эффекта” стр. 22](#))

## Батареи быстро разряжаются

---

- Убедитесь, что не используете марганцевые батареи. На щелочных батареях устройство будет работать около 18 часов.
- Проверьте настройки типа батарей.  
Необходимо правильно установить тип батарей, чтобы оставшийся заряд отображался корректно. (→ [“Установка типа батарей” стр. 37](#))
- При эксплуатации устройства в условиях низких температур батареи могут разряжаться быстрее, чем обычно.

## Педаль экспрессии плохо работает (только в A1X<sub>FOUR</sub>)

---

- Проверьте настройки педали экспрессии. (→ [“Педаль экспрессии” стр. 56](#))
- Откалибруйте педаль экспрессии. (→ [“Настройка чувствительности педали” стр. 57](#))

# Технические характеристики

## ■ A1<sub>FOUR</sub>/A1X<sub>FOUR</sub>

Максимальное число эффектов одновременно	5	
Число пользовательских патчей	50	
Частота дискретизации	44.1 кГц	
A/Ц-преобразование	24-бит 128-кратный оверсэмплинг	
Ц/А-преобразование	24-бит 128-кратный оверсэмплинг	
Обработка сигнала	32-бит	
Дисплей	128×32 матричный ЖК	
Входы	INPUT	Стандартный монофонический джек Номинальный входной уровень: -20 дБн Входное сопротивление (линия): 470 кОм
	AUX IN	Стерефонический мини-джек Номинальный входной уровень: -10 дБн Входное сопротивление (линия): 1 кОм
Выходы	OUTPUT	Стандартный стереофонический джек (линейный/наушники) Максимальный уровень на выходе: Линейный +2 дБн (10 кОм и выше) Наушники 17 мВт + 17 мВт (32 Ом нагрузки)
Соотношение сигнал/шум	120 дБ	
Шумовой порог (остаточный шум)	-97 дБн	
Питание	Сетевой адаптер ZOOM AD-16: 9 В, DC, 500 мА, центр минус 4 батареи AA (около 18 часов работы при использовании щелочных батарей и отключенной подсветке дисплея)	
USB	USB MIDI, USB Micro-B • Возможно питание устройства через USB. • При питании от USB другие функции USB недоступны.	
Габариты	A1 <sub>FOUR</sub> 156 мм (д) × 130 мм (ш) × 42 мм (в) A1X <sub>FOUR</sub> 156 мм (D) × 216 мм (ш) × 52 мм (в)	
Вес	A1 <sub>FOUR</sub> 340 г (без батарей) A1X <sub>FOUR</sub> 610 г (без батарей)	

## ■ MAA-1

Вход	Вход XLR (2: под напряжением) Входной уровень: +3 – +30 дБн Входное сопротивление: 10 кОм Максимальный входной уровень: +4 дБн +48В фантомный ток
Выход	Стандартный монофонический джек Номинальный входной уровень: -20 дБн Максимальный уровень на выходе: +7 дБн Выходное сопротивление: 1 кОм
Питание	2 батареи AA Время непрерывной работы (если фантомный ток составляет 3 мА) Около 15 часов работы (при использовании щелочных батарей) Около 15 часов работы (при использовании никель-металлогидридных батарей)
Габариты	177 мм (д) × 23 мм (ш) × 25 мм (в)
Вес	70 г (без батарей)

• 0 дБн = 0,775 В

• Время непрерывной работы аккумулятора определялось с помощью внутреннего тестирования. Показатели могут сильно различаться в зависимости от условий эксплуатации.



4-4-3 Kanda-surugadai, Chiyoda-ku, Tokyo 101-0062 Japan  
[www.zoom.co.jp](http://www.zoom.co.jp)